

Tel: 36-1-3576340

Fax: 36-1-3576339

www.helkft.hu

info@helkft.hu

H - 1194 Budapest, Pozsony u. 98.



Szerelési utasítás LP300 142.101 HU

LP300 szétszerelés

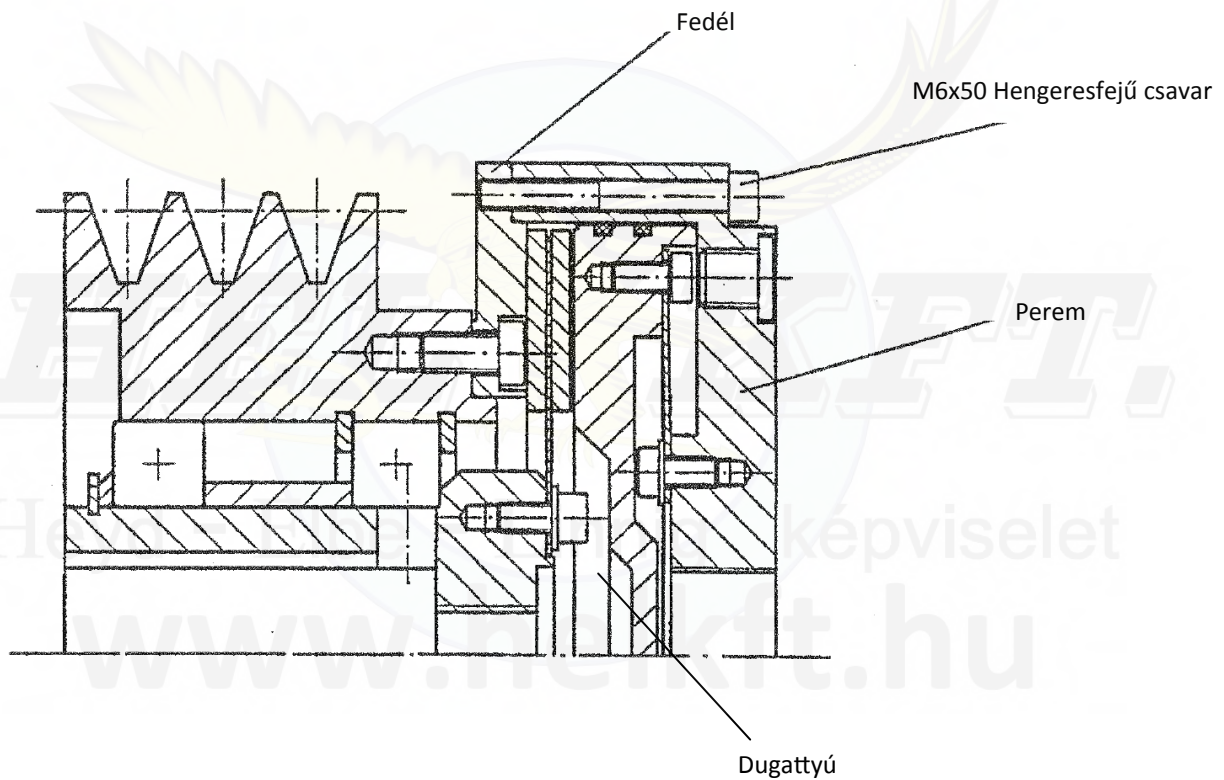

- 1.) M6x50 hengeresfejű csavart kiserelni
- 2.) B0020 peremet dugattyúval együtt a fedélről levenni

Tel: 36-1-3576340

Fax: 36-1-3576339

www.helkft.hu

info@helkft.hu

H - 1194 Budapest, Pozsony u. 98.



Szerelési utasítás LP300 142.101 HU

LP300 szétszerelés

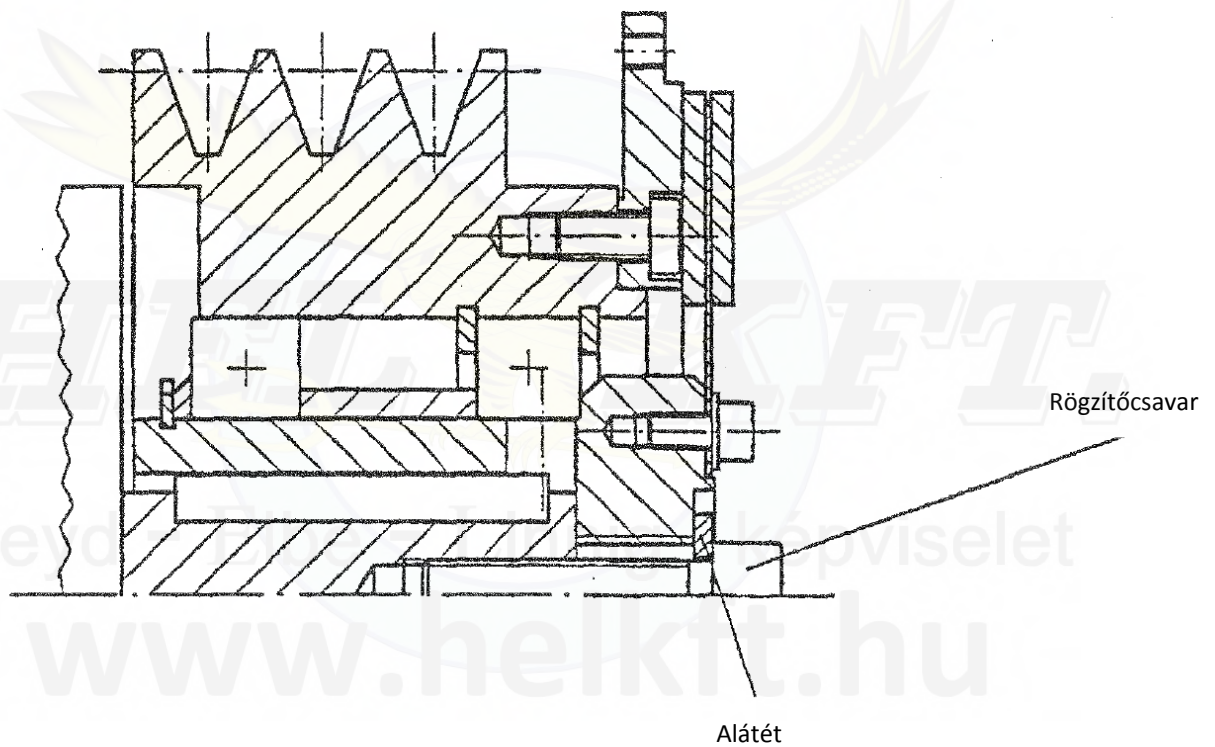

3.) Rögzítőcsavart az alátéttel együtt kiserelni

Tel: 36-1-3576340

Fax: 36-1-3576339

www.helkft.hu

info@helkft.hu

H - 1194 Budapest, Pozsony u. 98.



Szerelési utasítás LP300 142.101 HU

LP300 szétszerelés

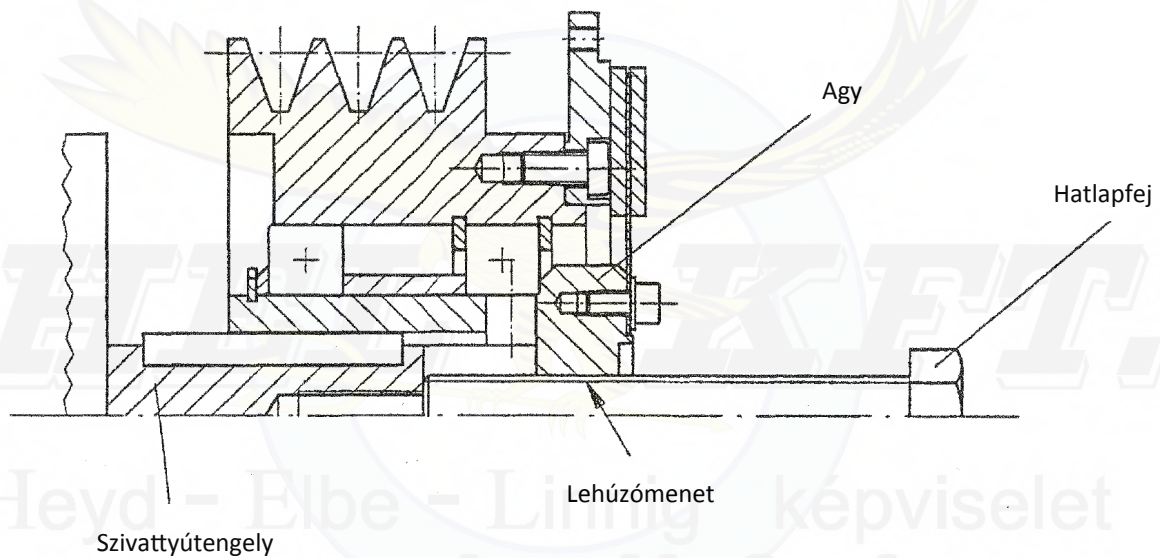

- 4.) A lehúzócsavarral (menet vevőspecifikus) az agyat a kuplunggal együtt a szivattyútengelyről lehúzni

LP300 összeszerelés

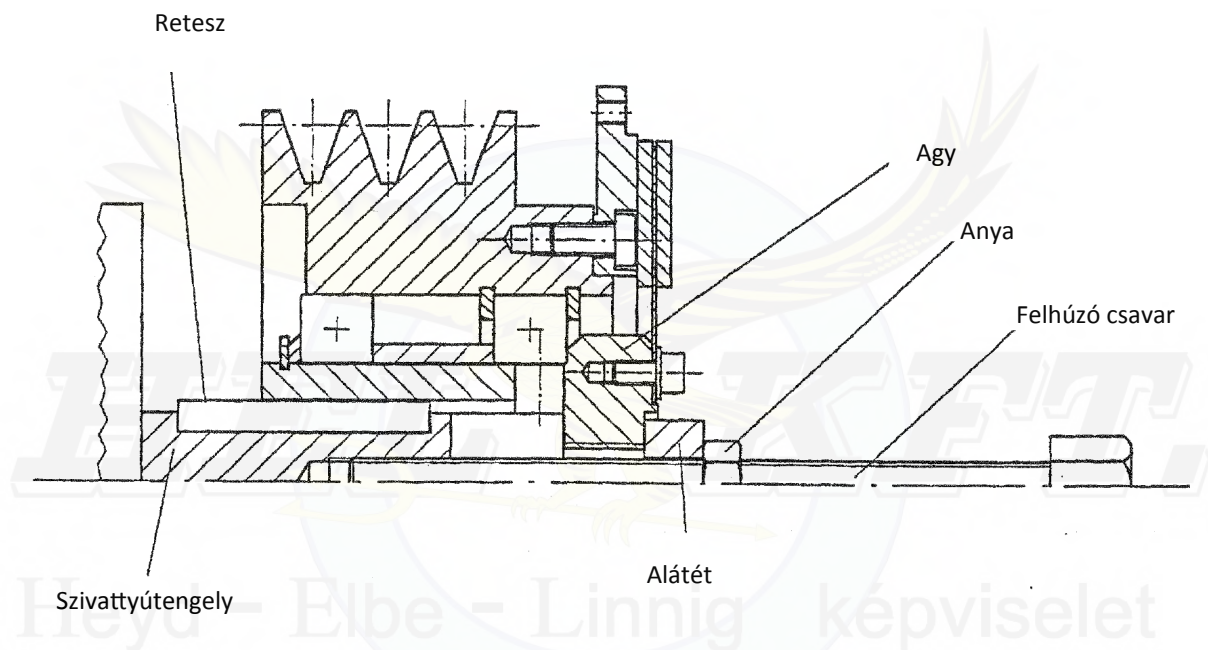

- 1.) Az anyát a felhúzó csavar tövéig hajtani, majd az alátétet a csavarszárra húzni
- 2.) A felhúzó csavart az agy furatába dugni, majd a szivattyútengely mentébe csavarni
- 3.) A kuplungot a fészkes reteszhez pozícionálni. Ügyelni a retesz helyzetére.
- 4.) Az anya meghúzásával a kuplungot a szivattyútengelyre húzni
- 5.) A felhúzó csavart kiserelni

LP300 összeszerelés

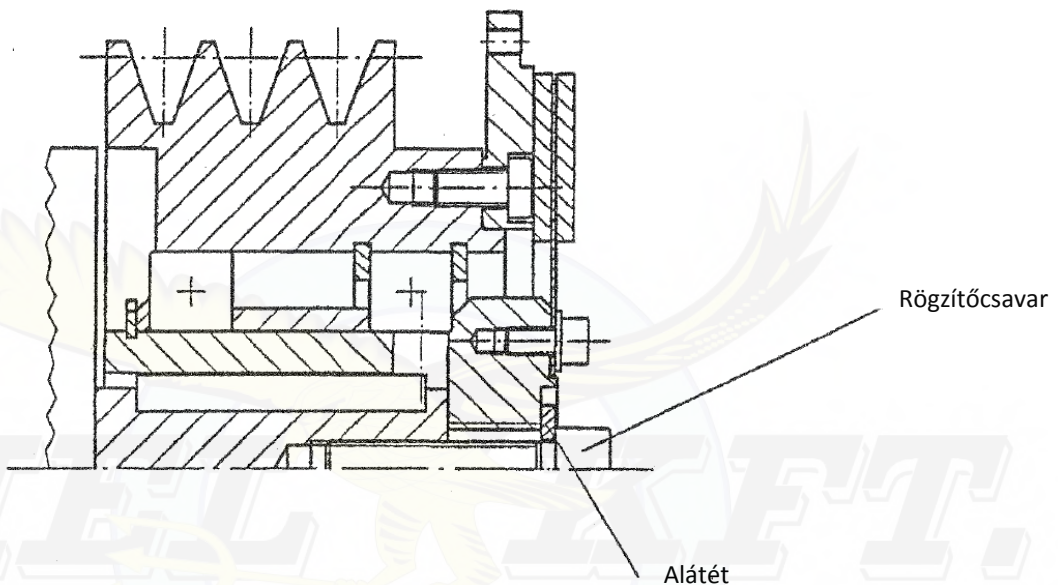

6.) A rögzítőcsavart az alátéttel együtt felszerelni, az előírt nyomatékkal meghúzni.

Ellenőrizni azt, hogy a csavar feje nem éri-e el a dugattyút!

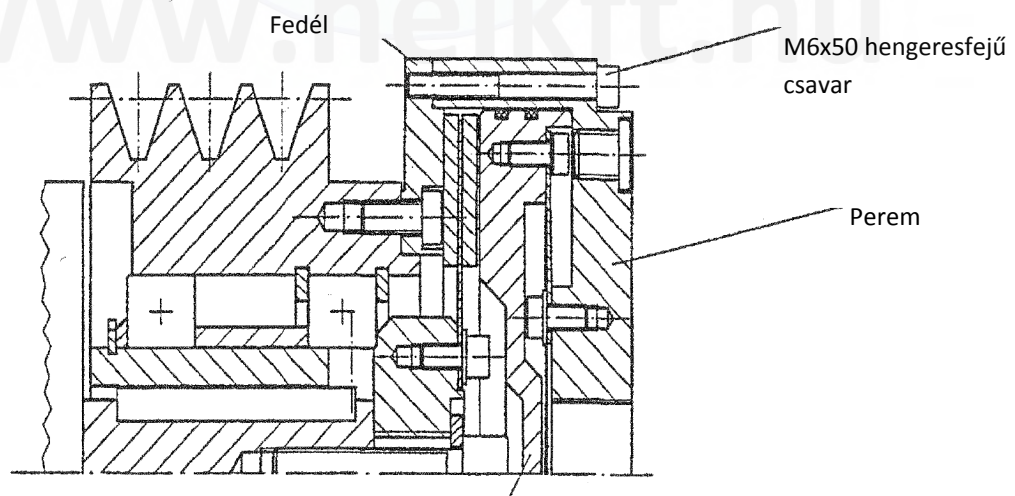

7.) A B0020 peremet a fedélre illeszteni és az M6x50 hengeresfejű csavarokkal rögzíteni.

Meghúzási nyomaték: $M6-8.8 Ma = 10Nm$.